



Ce document a été numérisé par le CRDP
d'Alsace pour la Base Nationale des Sujets
d'Examens de l'enseignement
professionnel

B.E.P.

MÉTIERS DE LA MODE - VÊTEMENTS

EP2 : Préparation et réalisation du produit.

DOSSIER TECHNIQUE

Base Nationale des Sujets d'Examens de l'enseignement professionnel
SCEREN

Session 2011

DESCRIPTIF ROBE « HARMONIE »

Cette saison sera placée sous le signe de la légèreté. Une robe courte en lin à bretelle fera partie de la collection.

Elle épouse les lignes du corps et affine la silhouette par ses multiples découpes surpiquées. Les rabats de poche ornés d'une tresse et d'étriers qui soulignent délicatement des hanches sont insérés dans la découpe. Le décolleté de la robe est terminé par un empiècement et une patte polo fermée de trois boutons. Pour faciliter l'enfilage, une fermeture à montage invisible est située au milieu dos.

20	3	Bouton	Plastique	Ø18 mm
19	2	Étrier	Métallique	20 mm
18	1	Fermeture à glissière	Plastique	Invisible 50 cm
17	2	Tresse plate	Lin	Long : 60 cm Larg : 2 cm
16	2	Enforme dos		
15	2	Enforme devant		
14	4	Bretelle		
13	2	Empiècement côté dos		
12	2	Empiècement dos		
11	2	Bas côté dos		
10	2	Haut Côté dos		
9	2	Dos		
8	2	Dessous rabat de poche		
7	2	Dessus rabat de poche		
6	4	Patte de boutonnage		
5	2	Empiècement côté devant		
4	2	Empiècement devant		
3	2	Bas côté devant		
2	2	Haut Côté devant		
1	1	Devant		
Rp	Nb	Désignation	Matière	Renseignements

B.E.P.

Spécialité : Métiers de la Mode - Vêtements.

Durée :
8 h

Session :
2011

Épreuve : **EP2** : Préparation et réalisation du produit.

DT. 1/8

FICHE TECHNIQUE ROBE « HARMONIE »

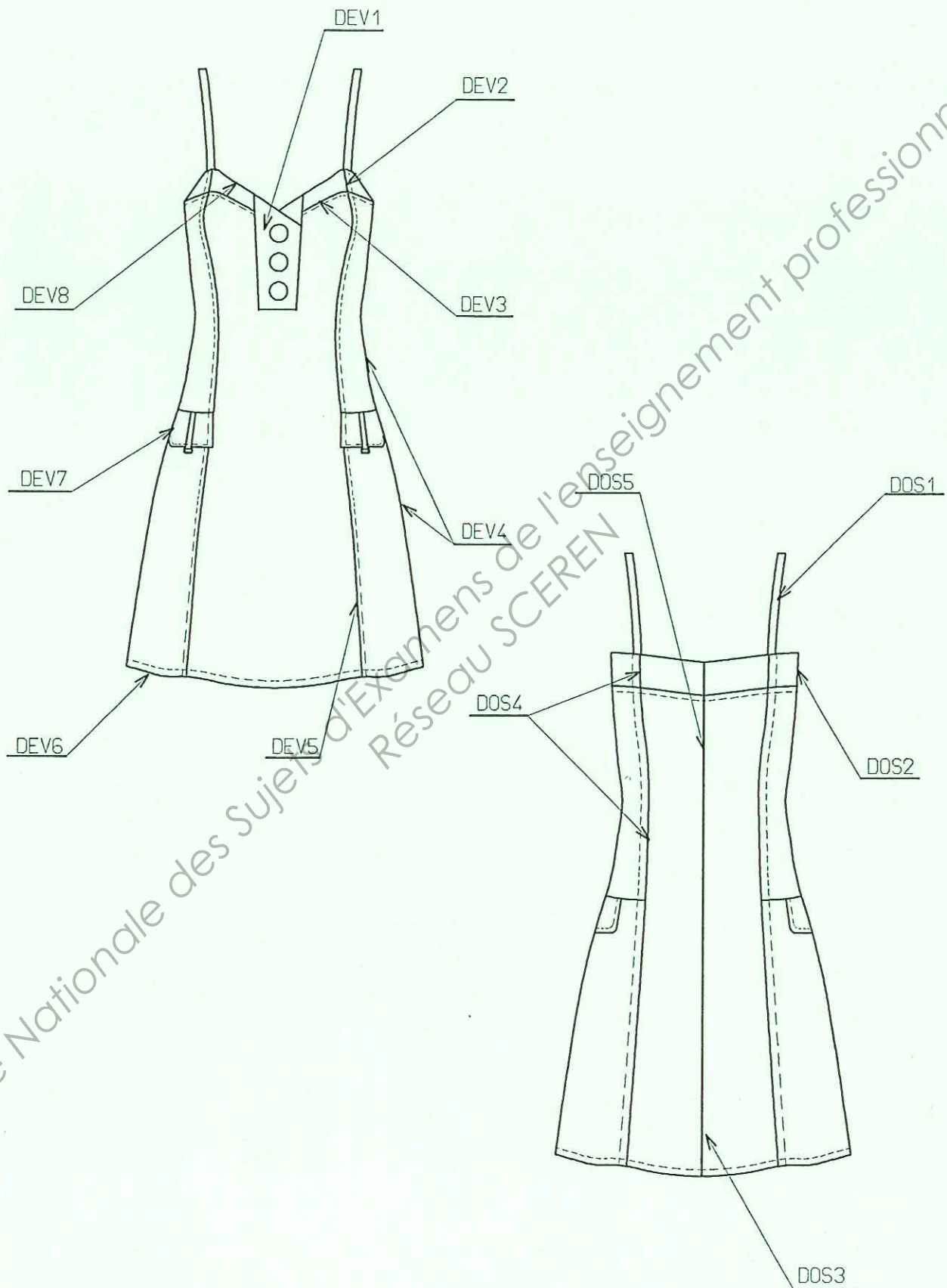

B.E.P.

Spécialité : Métiers de la Mode - Vêtements.

Épreuve : EP2 : Préparation et réalisation du produit.

Session : 2011

DT. 2/8

SOLUTIONS TECHNOLOGIQUES DEVANT ROBE « HARMONIE »

DEV1

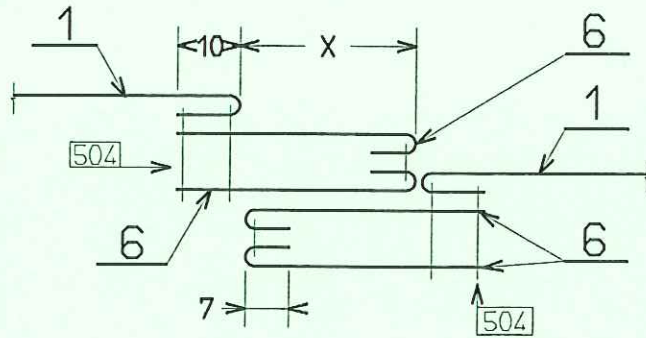

DEV2-DEV3-DEV4-DEV5

DEV6

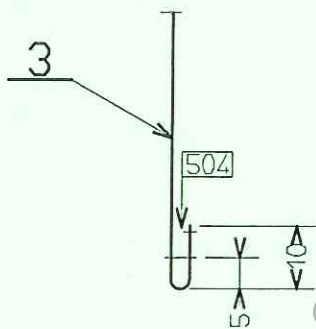

4-4-2-3-1

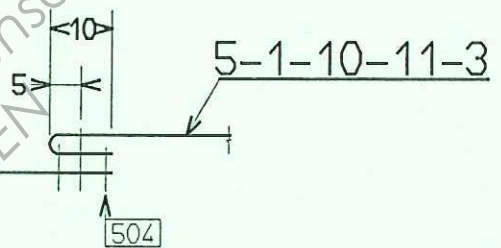

DEV7

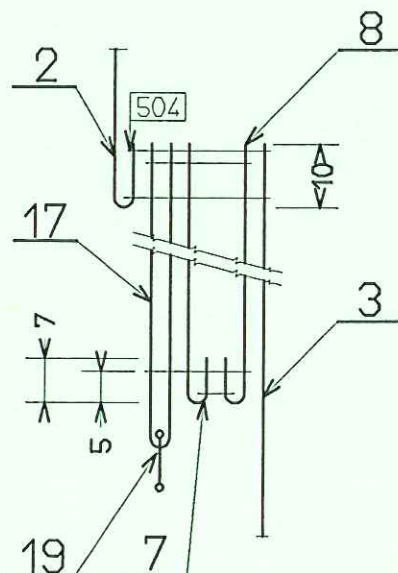

DEV8

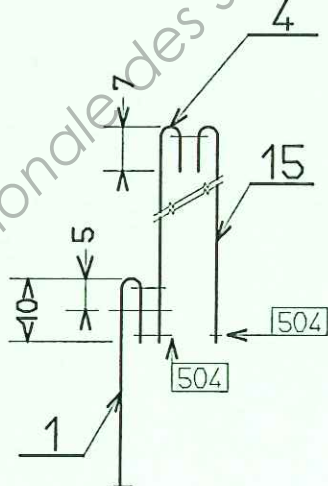

SOLUTIONS TECHNOLOGIQUES DOS ROBE « HARMONIE »

DOS1

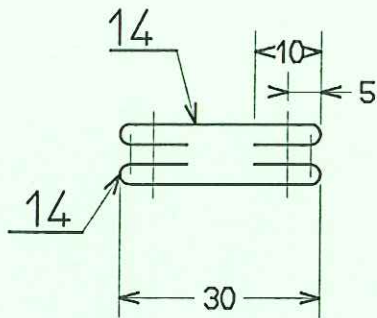

DOS2

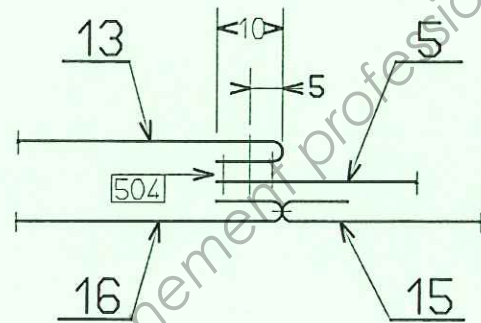

DOS3

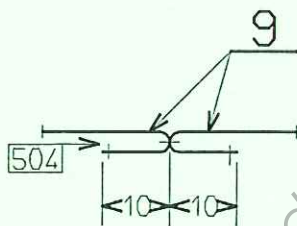

DOS4

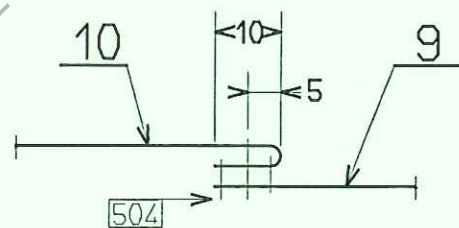

DOS5

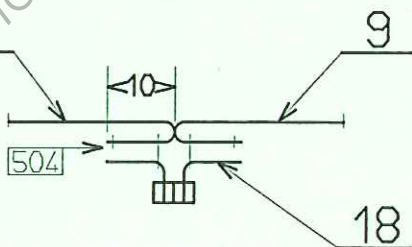

B.E.P.

Spécialité : Métiers de la Mode - Vêtements.

Épreuve : EP2 : Préparation et réalisation du produit.

Session : 2011

DT. 4/8

GAMME DE MONTAGE

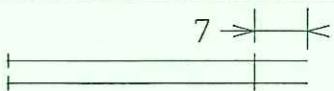
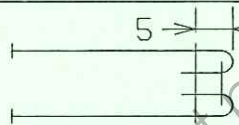
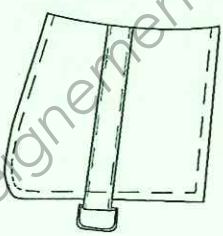
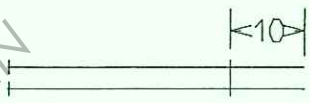
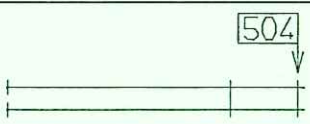
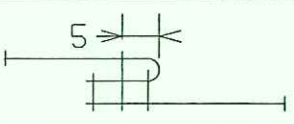
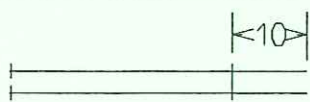
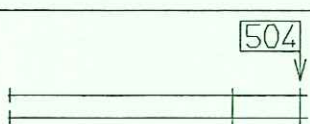
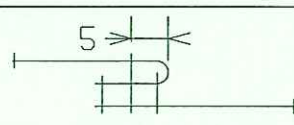
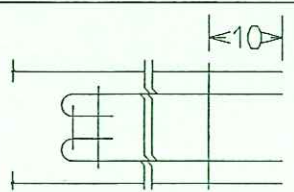
PRODUIT : ROBE « HARMONIE »		Référence :	Mode de lancement : à l'unité
		Quantité :	
N°	Opérations	Schémas	Directives Complémentaires
1	Coulisser les dessus et dessous de rabat		
2	Retourner, surpiquer		
3	Insérer les étrières dans la tresse. Plaquer la tresse		Au milieu du rabat parallèlement au côté à angle droit
4	Maintenir la tresse par un point d'arrêt dans la surpiqûre du rabat		
5	Assembler le haut côté dos et le haut côté devant		
6	Surfiler		
7	Surpiquer		
8	Assembler le bas côté dos et le bas côté devant		
9	Surfiler		
10	Surpiquer		
11	Assembler le haut côté avec le bas côté en y insérant le rabat de poche		





B.E.P.

Spécialité : Métiers de la Mode - Vêtements.

Épreuve : EP2 : Préparation et réalisation du produit.

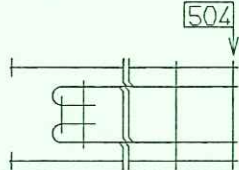
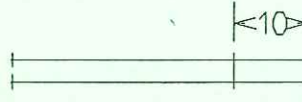
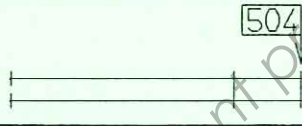
Session : 2011

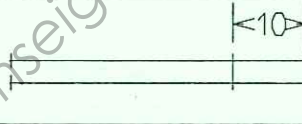
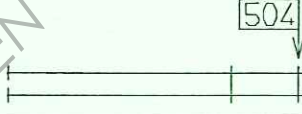
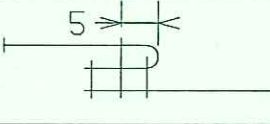
DT. 5/8

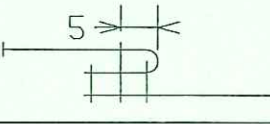
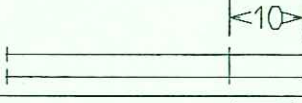
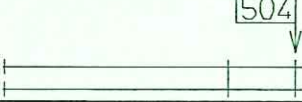
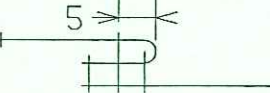
N°	Opérations	Schémas	Directives Complémentaires
12	Surfiler		
13	Assembler l'empècement dos avec l'empècement côté dos		Droit et gauche
14	Surfiler		
15	Surpiquer		
16	Assembler l'empècement côté devant avec l'empècement côté dos		Droit et gauche
17	Surfiler		
18	Surpiquer		
19	Assembler le dos avec le côté dos		Droit et gauche
20	Surfiler		
21	Surpiquer		
22	Assembler l'empècement avec le dos et le côté devant		Droit et gauche
23	Surfiler		
24	Surpiquer		







B.E.P.



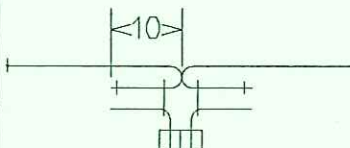
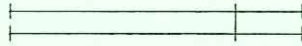

Spécialité : Métiers de la Mode - Vêtements.

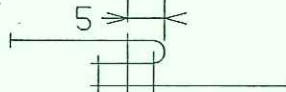
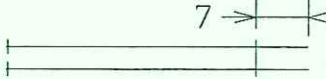
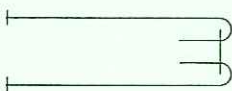
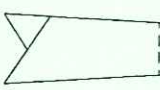
Épreuve : EP2 : Préparation et réalisation du produit.

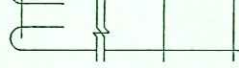
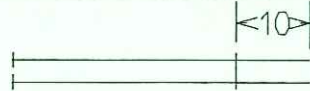
Session : 2011

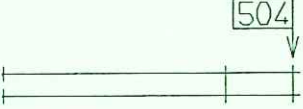
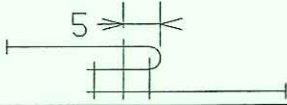
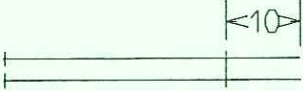
DT. 6/8

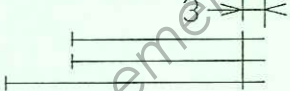
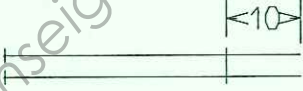
N°	Opérations	Schémas	Directives Complémentaires
25	Surfiler le milieu dos		
26	Assembler la fermeture au milieu dos		
27	Assembler le bas de la couture milieu dos		
28	Repasser couture ouverte		
29	Assembler l'empècement devant avec le devant		
30	Surfiler		
31	Surpiquer		
32	Coulisser la patte de boutonnage		
33	Retourner		
34	Prépiquer le bas de la patte		Attention au sens de boutonnage
35	Incruster la patte de boutonnage sur le devant		Cranter dans les angles
36	Surfiler		
37	Assembler le devant avec le côté devant		Droit et gauche

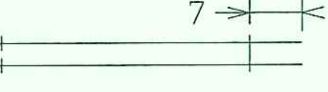
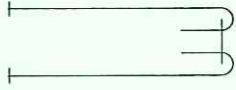
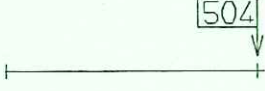
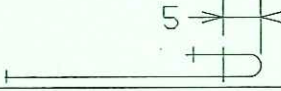
N°	Opérations	Schémas	Directives Complémentaires
38	Surfiler		
39	Surpiquer		
40	Coulisser les bretelles		
41	Retourner, surpiquer		
42	Prépiquer les bretelles sur la robe		Au cran sur le devant et le dos
43	Assembler les enformes dos et devants		
44	Repasser couture ouverte		
45	Coulisser l'enforme sur le haut de la robe en formant le coin parementure au niveau de la patte polo et du milieu dos		
46	Retourner, repasser		
47	Réaliser la fixation de l'enforme au niveau des coutures		Dans le sillon
48	Surfiler bas vêtement		
49	Remplir bas vêtement		
50	Coudre les boutons sur la patte de boutonnage		
51	Repasser		
52	Contrôler		